

**stobo** by **PRESIDENT**

# **freetalk com II**

PMR 446 Émetteur-récepteur radio portatif

CE



***Manuel d'utilisation***

## Important

Avant la première mise en service de l'appareil, lisez toutes les indications d'utilisation attentivement et complètement.

Gardez ce mode d'emploi soigneusement, il contient des indications d'utilisation importantes.

## GÉNÉRALITÉS

Pour être en mesure d'utiliser votre appareil de façon optimale et pour en trouver du plaisir, nous vous recommandons de lire ce mode d'emploi complètement et avec le plus grand soin. Considérez en tout cas les indications de sécurité pour prévenir de risques pour vous et d'autres personnes ou pour éviter des dommages sur l'appareil. Gardez soigneusement ce mode d'emploi. Si vous prêtez ou vendez l'appareil, n'oubliez pas de joindre le mode d'emploi. Le fabricant n'assume pas la responsabilité pour des dommages directs ou indirects occasionnés par une non-observation de ce mode d'emploi!



## CONSIGNES DE SÉCURITÉ

Nous recommandons aux personnes portant un stimulateur cardiaque de ne pas utiliser en général des équipements radioélectriques! L'utilisation d'un émetteur radioélectrique à proximité des personnes portant un stimulateur cardiaque est à éviter.

Pendant l'émission, ne touchez pas l'antenne, ne la positionnez jamais directement sur le corps et, en particulier, en aucun cas sur la face ou les yeux. En utilisant un casque audio externe, ne réglez pas le volume de votre appareil radio à un niveau trop élevé – sinon vous risquez de nuire à votre ouïe.

L'utilisation de l'appareil radio en avion ou à l'hôpital ou bien dans des institutions similaires est interdite. Mettez votre appareil radio hors service, si vous vous trouvez dans un environnement explosif (par exemple station-service). N'échangez également pas l'accu dans cet endroit.

En utilisant l'appareil en voiture, veuillez considérer en tout cas les règlements nationaux. Dans quelques pays, l'utilisation d'un appareil radio est interdite pendant que vous conduisiez un véhicule! Dans un véhicule muni d'un airbag, n'utilisez ou n'installez l'appareil radio ni directement au-dessus de l'airbag ni dans la zone de déploiement de l'airbag.

N'ouvrez jamais le boîtier de l'appareil radio ou des accessoires et ne modifiez les appareils en aucun cas. Demandez exclusivement aux personnes spécialisées et qualifiées d'effectuer les réparations éventuelles. Chaque modification ou intervention sur l'appareil radio entraîne automatiquement à l'annulation de la garantie de l'appareil.

Il faut éviter que les enfants jouent avec l'appareil radio, les accessoires ou le matériel d'emballage.

Si vous constatez le dégagement d'odeur ou de fumée sur votre appareil, immédiatement mettez l'appareil hors service et enlevez l'accu. L'utilisation de l'appareil n'est également pas recommandé si vous découvrez des dommages sur le boîtier ou l'antenne. Dans ce cas, contactez un atelier spécialisé.

Protégez votre appareil radio et les accessoires contre l'humidité, la chaleur, la poussière et de forts chocs. Évitez des températures de service de moins de -20°C ou de plus de +50°C. N'exposez jamais l'appareil au rayonnement solaire direct (par exemple plage arrière en voiture). N'utilisez pas les appareils en cas de pluie: Cependant, si un appareil est quand même mouillé, mettez-le immédiatement hors service, enlevez l'accu et séchez l'appareil avec un chiffon sec et doux. Attendez que l'appareil soit complètement sec avant de l'utiliser de nouveau.

Ne jetez jamais l'accu au feu! Ne court-circuitez jamais les contacts de l'accu !

## **INFORMATIONS IMPORTANTES**

freetalk com II est un appareil radio PMR 446 pour des communications radiophoniques à courtes distances.

Le standard de radiocommunication PMR 446 est autorisé en AT, BE, CH, DE, DK, ES, FI, FR, GB, GR, IE, NL, NO, PL, PT, SI, c.-à-d. l'utilisation est libre et n'est pas assujettie à la déclaration.

En IT, la déclaration est obligatoire. Les habitants en Italie doivent payer une taxe unique lors de la déclaration des appareils radio! (Cependant, les touristes peuvent librement utiliser leurs appareils sans déclaration pendant leurs vacances en Italie.)

Vous pouvez vous renseigner sur les règlements nationaux quant à l'utilisation des appareils radio pendant les voyages à l'étranger auprès des ambassades/consulats respectifs des pays concernés ou directement auprès des autorités compétentes de régulation des télécommunications.

Les appareils radio PMR 446 utilisent 8 canaux spécifiques (446 MHz) pour l'émission et la réception. Dans la zone de réception, vous pouvez établir des communications avec un grand nombre d'appareils radio. Mais c'est seulement une personne qui peut parler pendant que l'autre ou les autres doivent écouter. Des communications radiophoniques en langage clair ne sont pas confidentielles!

La portée également dépend de beaucoup de facteurs différents. Outre la puissance d'émission fixée par la loi, la position de l'antenne (elle doit être orientée verticalement en haut de sorte qu'elle puisse transmettre librement son signal), l'alimentation en énergie (des accus complètement chargés permettent la portée maximale) et, avant tout, l'environnement dans lequel la radiocommu-

nication est établie jouent un rôle important. Chaque « obstacle » (collines, bâtiments, arbres) réduit la portée, certains matériaux (par exemple béton armé, blocs de pierre) réduisent la portée. Sous des conditions optimales (par exemple en faisant de la voile ou du para pente), les appareils radio PMR 446 ont une portée de 5 km au maximum. Dans un environnement comme par exemple en montagne ou dans les bâtiments en béton armé, la portée peut se réduire à quelques centaines de mètres.

## CONTENU

- 1 PMR 446 Émetteur-récepteur radio portatif
- 1 station de charge avec bloc d'alimentation 230 V/ 50 Hz
- 1 accu Li-ion de 3,8 V/2000 mAh
- 1 boucle d'attache
- 1 clip de ceinture
- 1 mode d'emploi

## PRÉPARATIONS IMPORTANTES POUR LA MISE EN SERVICE

**Indication importante:** L'accu Li-ion n'est pas préchargé: Avant la mise en service de l'appareil, il faut donc complètement charger l'accu (temps de charge env. 4 heures). L'accu atteint sa capacité maximale après plus ou moins trois cycles de charge/décharge.

### **Indications de sécurité relatives au chargeur et à l'accumulateur**

Utilisez le chargeur seulement avec des températures ambiantes entre 5° et 40°C (des processus de charge réalisés en dehors de cette gamme de températures peuvent mener à une charge incomplète de l'accu).

Ne démontez jamais le chargeur.

Si vous n'utilisez pas le chargeur, débranchez l'appareil du réseau électrique.

N'utilisez pas le chargeur comme alimentation pour l'appareil radio.

Assurez-vous que l'appareil radio est mis hors service durant le processus de charge.

Ne court-circuitez jamais les contacts sur l'accu (danger d'explosion!).

Ne jetez jamais l'accu au feu, il pourrait exploser par la formation de gaz!

## Charger l'accu

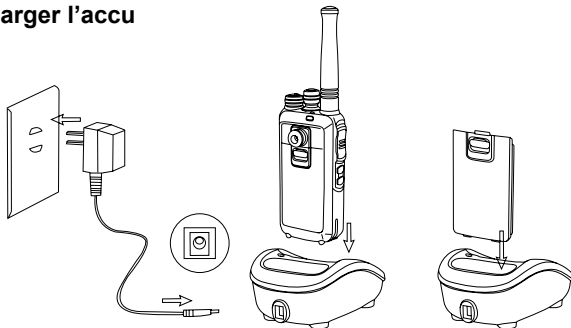

Raccordez le bloc d'alimentation à une prise de courant de 230 V et connectez le au chargeur, la LED (2) de charge s'allume brièvement en rouge.

Mettez l'accu en place dans le compartiment de charge arrière (ou l'appareil radio

Maintenant, la LED (2) rouge de charge s'allume en permanence et le processus de charge commence. Si la LED (2) de charge s'allume en vert, l'accu est complètement chargé:

**Note** : Si les deux compartiments de charge sont occupés en même temps, l'accu dans l'appareil radio dans le compartiment avant est chargé en premier lieu (la LED (2) du compartiment arrière clignote en rouge pendant ce processus de charge), l'accu dans le compartiment arrière est chargé ensuite (maintenant, la LED (2) rouge est allumée en permanence).

## Insérer/enlever l'accu

Insérez l'accu sur la face arrière de l'appareil radio. Assurez que le verrouillage de l'accu est enclenché.

Pour enlever l'accu, ôter le verrouillage de l'accu.

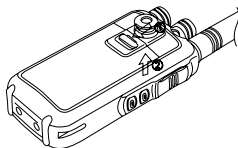
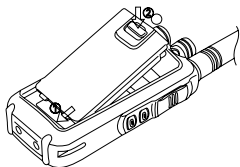

## Monter le clip de ceinture

Dévissez la vis cruciforme sur la face arrière du boîtier.

Mettez le support pour le clip de ceinture sur la face arrière en s'assurant que le guide soit bien positionné.

Re vissez le support à l'aide de la vis cruciforme.

Positionnez le clip de ceinture horizontalement sur le support.

Enfoncez le bouton de verrouillage et serrez le clip de ceinture.

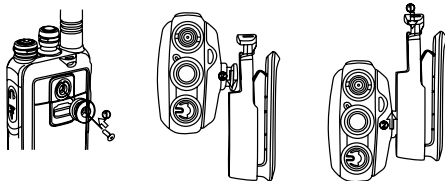

## Prise haut-parleur/microphone

Pour raccorder un haut-parleur/microphone externe (optionnel), ouvrez le cache de la prise haut-parleur/microphone.

Raccordez la fiche haut-parleur/microphone à la prise.

➡ **Note** : Refermez le cache après l'utilisation pour protéger la prise!

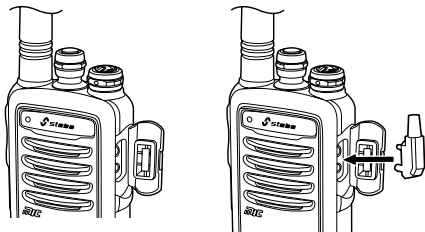

## FONCTIONS ET CONNEXIONS

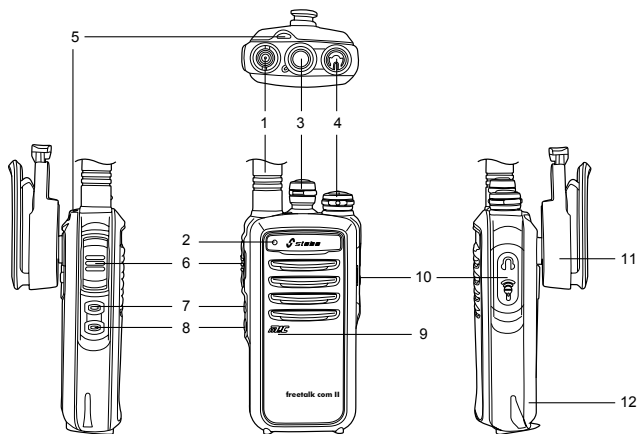

- 1** Antenne - Elle est reliée au boîtier de façon non détachable, donc, n'essayez jamais de la dévisser!
- 2** LED  
Rouge: Affichage d'émission  
Verte: Affichage de réception  
Rouge clignotant: Faible capacité d'accu  
Verte clignotant: La recherche de canaux est activée
- 3** Sélecteur de canaux
- 4** Bouton Marche/Arrêt et volume
- 5** Œillet pour la dragonne
- 6** Touche PTT (Push to Talk): Touche d'émission
- 7** Touche de fonction latérale SK2 (7) (librement programmable)
- 8** Touche de fonction latérale SK1 (librement programmable)
- 9** Microphone/haut-parleur
- 10** Prises pour haut-parleur externe / microphone
- 11** Clip de ceinture
- 12** Accu Li-ion

## PRINCIPES DE L'UTILISATION

### Mettre l'appareil en/hors service

Tournez sur le bouton Marche/Arrêt (4) dans le sens des aiguilles d'une montre : Une tonalité de mise en service sonne et l'annonce «**power on**» est émise (si la fonction d'annonce vocale est activée). Ensuite la LED (2) d'état clignote 4 fois, puis l'annonce du numéro de canal est émise (par exemple, «**one**» pour le canal 1).

Pour mettre l'appareil hors service, tournez le bouton Marche/Arrêt (4) dans le sens contraire des aiguilles d'une montre.

### Régler le volume

Tournez le bouton Marche/Arrêt (4) pour choisir le volume souhaité.

### Choisir le canal

Grâce au sélecteur de canaux (5), sélectionnez le canal souhaité et/ou le canal avec code CTCSS/CDCSS assigné (voir le tableau ci-dessous).

Si la fonction d'annonce vocale est activée, le canal réglé est annoncé (par exemple, «**two**» pour canal 2).

### Tableau de canaux

Num. de canal	Fréquence (MHz)	Code CTCSS / CDCSS
1	1 (446,00625)	OFF
2	2 (446,01875)	OFF
3	3 (446,03125)	OFF
4	4 (446,04375)	OFF
5	5 (446,05625)	OFF
6	6 (446,06875)	OFF
7	7 (446,08125)	OFF
8	8 (446,09375)	OFF
9	1 (446,00625)	107,2 Hz/ CTCSS
10	8 (446,09375)	110,9 Hz/ CTCSS
11	3 (446,03125)	114,8 Hz/ CTCSS
12	6 (446,06875)	82,5 Hz/ CTCSS
13	4 (446,04375)	D132N/ CDCSS
14	2 (446,01875)	D155N/ CDCSS
15	5 (446,05625)	D134N/ CDCSS
16	Fonction Scan	



## Emission

Pour l'émission, maintenez la touche **PTT (6)** appuyée et parlez d'une voix normale dans le microphone à une distance d'environ 5 cm.

Pendant l'émission, la LED (2) d'état s'allume en rouge. Si vous avez terminé votre message, lâchez la touche **PTT (6)**.

## Réception

Dès que l'appareil radio est mis en service (et ne se trouve pas en mode d'émission), il est à l'écoute. Si vous recevez un signal sur le canal réglé, la LED (2) d'état s'allume en vert.

## Touches de fonction latérales programmables (SK1 et SK2)

Deux fonctions différentes peuvent être assignées à chaque touche de fonction latérale **SK1 (8)** et **SK2 (7)**. La fonction 1 est activée ou désactivée par un appui bref, la fonction 2 par un appui long. *La durée de l'appui sur la touche pour activer la fonction 2 peut être spécifiée de 1 jusqu'à 5 secondes. Le réglage d'usine est de 1,5 sec.*

### Réglages d'usine

	Appui bref sur la touche	Appui long sur la touche
SK 1	Monitor	Scrambler
SK 2	Battery Power Check	VOX

 **Indication importante** : Les réglages d'usine ne peuvent être modifiés qu'avec le kit de programmation disponible en accessoire optionnel !

### Liste des fonctions pour assigner les touches de fonction:

Appui bref sur la touche	Appui long sur la touche
OFF (aucune fonction assignée)	OFF (aucune fonction assignée)
Monitor	Monitor Momentary
Scrambler	Scrambler
Battery Power Check	Alarme
Mode Whisper	Battery Power Check
VOX	Mode Whisper
Compander	VOX
	Compander

## Monitor

En appuyant brièvement sur la touche de fonction latérale **SK1 (8)** (avec réglage d'usine), le squelch est ouvert en permanence (pendant les radiocommunications libres). En appuyant encore une fois sur la touche, le squelch est à nouveau fermé.

Un appui sur la touche avec la technologie signal pilote activée (**CTCSS/DCS**), le filtre du récepteur est désactivée. En appuyant encore une fois sur la touche, le filtre du récepteur est de nouveau activée.

## Fonction Scrambler (brouillage de parole)

La fonction de brouillage de parole évite que des personnes non autorisées puissent capter vos communications sans utiliser d'autres dispositifs auxiliaires.

Par un appui long sur la touche de fonction latérale **SK1 (8)** (avec réglage d'usine), la fonction **Scrambler** est activée (annonce : **«voice encrypt on»**). En appuyant encore une fois sur la touche, la fonction **Scrambler** est désactivée (annonce : **«voice encrypt off»**).



**Note** : Activez la fonction Scrambler pour tous les appareils participants.

## Battery Power Check

Par un appui bref sur la touche de fonction latérale **SK2 (7)** (avec réglage d'usine et fonction d'annonce activée), la capacité de l'accu est contrôlée. Selon l'état de charge, **«l'annonce power high»** (100%-65%); **«power middle»** (65%- 30%), **«power low»** (30%- 10%) ou **«please charge battery»** (10%-5%, recharger l'accu) se fait entendre.

## Avertissement de l'état des batteries

Si la capacité de l'accu baisse en dessous de 10%, la LED **(2)** d'état clignote en rouge et l'annonce vocale **«please charge battery»** se fait entendre.

En appuyant sur la touche **PTT (6)**, un bip d'alarme se fait entendre et l'émission n'est plus possible. Rechargez ou changez l'accu.

## Raccordement d'un casque audio VOX externe (Whisper VOX optionnel)

Par un appui long sur la touche de fonction latérale **SK2 (7)** (avec réglage d'usine), la fonction **VOX** est activée (annonce **«vox on»**).

Mettez l'appareil radio hors service et raccordez ensuite la fiche du casque audio à la prise haut-parleur/microphone. Maintenant, mettez l'appareil radio de nouveau en service.

De cette façon, le casque audio **VOX** (Whisper VOX) est prêt à fonctionner.

## CTCSS/CDCSS

**réglage d'usine: canal 9 à 15 avec CTCSS/CDCSS, voir le tableau, p. 8**

Votre appareil radio est muni de deux technologies signal pilote CTCSS et CDCSS qui vous permettent de contacter de façon visée des appareils ou groupes individuels ou de ne recevoir des appels que de ces appareils ou groupes.

➔ **Indication importante** : Cependant, il faut assurer que vous et votre/ vos station(s) partenaire(s) utilisez la même technologie signal pilote et le même son CTCSS ou le même code numérique !

## Recherche de canaux/Scan (canal 16)

La recherche automatique de canaux est utilisée pour trouver rapidement des canaux actifs. Cette fonction automatiquement effectuée le balayage de tous les 15 canaux et s'arrête quand un signal dépasse le seuil Squelch.

Pour activer la recherche de canaux, réglez le sélecteur de canaux sur canal 16 (annonce «**scanning on**»), la LED (2) d'état clignote en rouge. Si vous recevez un signal, la LED (2) s'allume en vert. L'appareil radio reste réglé sur le canal concerné jusqu'à ce que le signal cesse. Ensuite, la recherche de canaux est activée de nouveau, la LED (2) d'état clignote de nouveau en rouge. Pour mettre la recherche de canaux hors service, réglez le sélecteur de canaux sur un autre canal (par exemple le canal 15), l'annonce «**scanning off - 15**» se fait entendre.

## FONCTIONNALITÉS AVANCÉES

*(seulement programmable par ordinateur)*

### CTCSS/CDCSS

(réglage d'usine: canal 9 à 15 avec CTCSS/CDCSS, voir le tableau, p. 8)

Votre appareil radio est muni de deux technologies signal pilote CTCSS et CDCSS qui vous permettent de contacter de façon visée des appareils ou groupes individuels ou de ne recevoir des appels que de ces appareils ou groupes.

## Recherche de canaux/Scan (canal 16)

La recherche automatique de canaux est utilisée pour trouver rapidement des canaux actifs. Cette fonction effectue le balayage de tous les 15 canaux et s'arrête quand un signal dépasse le seuil Squelch.

## Fonction VOX/émission par contrôle vocal

Deux modes opératoires **VOX** sont disponibles:

La fonction **Whisper VOX** (réglage d'usine: **ON**) avec un casque audio externe (optionnel) et la fonction **VOX** pour le microphone interne. (Cette fonction vous permet l'émission sans actionner la touche émetteur : L'émetteur de l'appareil radio est activé par des signaux vocaux/bruits reçus par le microphone.)

➔ **Note** : Vous ne pouvez activer qu'un seul des deux modes opératoires. Si vous désirez utiliser la fonction **VOX** pour le microphone interne, la fonction **Whisper VOX** doit être désactivée par logiciel (facultatif).

## **Sensibilité VOX**

Il y a neuf niveaux de sensibilité à votre disposition (niveau 1: sensibilité la plus haute, niveau 9: sensibilité la plus basse). Réglage d'usine : *niveau 1*.

## **Temps de maintien VOX**

Vous définissez ici le temps de maintien pendant lequel l'émetteur reste encore activé après qu'un message est terminé (0,3 à 5,0 sec.). Réglage d'usine : *2 sec.*.

## **Fonction Scrambler (brouillage de parole)**

La fonction de brouillage de parole évite que des personnes non autorisées puissent capter vos communications sans utiliser d'autres dispositifs auxiliaires. Réglage d'usine : *OFF*.

Note: Activez cette fonction pour tous les appareils participants.

## **Compander (réglage de l'usine: OFF)**

Avec la fonction **Compander**, la qualité audio est améliorée par l'affaiblissement de bruit.

 **Note** : Activez la fonction **Compander** pour tous les appareils participants.

## **Mode chuchotement / mode Whisper**

Si le mode chuchotement est activé (avant tout en utilisant un casque audio) des transmissions silencieuses sont amplifiées par l'émetteur, ainsi le récepteur reçoit le message en intensité sonore normale. Réglage d'usine : *OFF*.

## **Fonction d'appel de secours / alarme**

En cas d'urgence, l'émission automatique d'un son d'alarme peut être activé par appui sur la touche. Réglage d'usine : *OFF*

La fonction d'appel de secours est désactivée par appui sur la touche **PTT (6)**.

## **PTT ID**

Une séquence sonore DTMF programmée est utilisée pour commander par exemple des relais, des répéteurs etc. ou pour signaler un appel. Réglage d'usine : *OFF*.

 **Note**: Les canaux respectifs peuvent être assignés individuellement.

## **Verrouillage d'émission d'un canal occupé /Busy Channel Lockout**

Afin de réduire des perturbations des radiocommunications, un verrouillage d'émission peut être activé qui évite l'émission pour un canal occupé. Avec la fonction activée, un son d'alarme se fait entendre en appuyant sur la touche

**PTT (6)** et le mode d'émission de l'appareil n'est pas activé. Le son d'alarme cesse dès que la touche **PTT (6)** est de nouveau relâchée. Réglage d'usine : *OFF*.

Lorsque la LED (2) récepteur vert n'est plus allumée, le canal n'est plus occupé et l'émission est de nouveau possible.

## **TOT/mise hors service automatique d'émetteur**

L'émission permanente sur un seul canal peut entraîner des dommages sur l'appareil. En cas d'un appui non intentionnel sur la touche **PTT (6)**(par exemple lors du transport de l'appareil dans une caisse à outils), la fonction **TOT** (Time Out Timer) évite l'émission permanente non voulue. Si l'émission dépasse un temps prédéfini (30 - 300 secondes), un son d'avertissement se fait entendre et l'émission est interrompue. Le signal d'avertissement cesse dès que la touche **PTT (6)** est de nouveau relâchée. Ensuite, l'émission est de nouveau possible. À cet effet, il faut appuyer de nouveau sur la touche **PTT (6)**. Réglage d'usine: *180 sec.*

La mise hors service automatique d'émetteur peut également être désactivée (*OFF*).

## **Monitor Momentary**

Avec cette fonction, le squelch est court-circuité tant que la touche de fonction latérale est maintenue appuyée. Avec la technologie signal pilote activée (CTCSS/DCS), le «mute» du récepteur est désactivée. Réglage d'usine : *OFF*.

## **Réglage du Squelch**

Il y a neuf niveaux disponible pour régler le **Squelch** (niveau 1: volume du signal très bas (bruit de fond), niveau 9: haut volume du signal). Réglage d'usine : *niveau 6*.

## **Mode d'économie d'énergie**

Afin de prolonger la durée de service, la fonction d'économie d'énergie est automatiquement activée, si aucune activité radio n'a lieu ou qu'aucune touche sur l'appareil n'est pressée pendant 5 secondes. Dès qu'un signal est reçu ou le clavier sur l'appareil est actionné, la fonction se met de nouveau hors service. Grâce au logiciel, les temps de séjours en mode veille peuvent être réglés (*OFF, 1:2, 1:3, 1:4, 1:5 et Auto Save*). Réglage d'usine : *Auto Save*.

## **Annonce vocale ou son d'acquiescement/Voice or Beep**

Vous pouvez régler votre appareil de sorte que les réglages soient annoncés en anglais ou que les réglages soient confirmés par un son d'acquiescement ou vous pouvez désactiver les deux fonctions. Réglage d'usine : *annonce vocale en anglais*.

## Clonage

Grâce au **clonage** des données, vous pouvez très vite et facilement programmer d'autres appareils radio portatifs avec vos réglages personnels. Pendant ce processus, l'appareil maître sert d'émetteur de données et l'appareil esclave sert de récepteur de données.

Raccordez les deux appareils à l'aide du câble de clonage disponible en option.

Mettez l'appareil esclave en service.

Pour activer le **mode clonage** sur l'appareil maître, maintenez la touche **SK1 (8)** pressée pendant env. 3 sec. et mettez l'appareil en service en même temps, la LED (2) s'allume en rouge.

Après avoir relâchée la touche **SK1 (8)**, la LED (2) s'allume en vert.

Pour activer l'échange des données, appuyez brièvement sur la touche **SK1 (8)**. Pendant l'échange de données, la LED (2) rouge clignote sur l'appareil maître et la LED (2) verte clignote sur l'appareil esclave.

Après avoir terminé l'échange de données, les LED (2) sur les deux appareils s'allument en vert.

Maintenant, vous pouvez mettre les deux appareils hors service et enlever le câble.

## RECHERCHE DE PANNES

Problème *Défauts/remède*

L'appareil ne peut pas être mis en service

*L'accu est vide. Rechargez/changez l'accu.*

Vous ne pouvez ni parler à, ni écouter votre station partenaire

*Vérifiez si vous avez réglé le même canal et (si activée) la même technologie CTCSS ou CDCSS.*

*Vous êtes hors de la portée, réduisez la distance à votre station partenaire.*

Vous n'entendez pas votre station partenaire et votre partenaire ne vous entend pas (effet Micky Mouse).

*Assurez que le brouillage de parole (Scrambler) est activé ou désactivé sur les deux appareils.*

## CONSEILS D'ENTRETIEN

Protégez votre appareil radio et la station de charge contre l'humidité, la chaleur, la poussière et de forts chocs.

N'utilisez que les accessoires originaux de stabo. Si vous utilisez des accus/chargeurs d'autres fabricants, cela pourrait mener à une puissance réduite de l'appareil et la garantie prend fin.

Enlevez l'accu de l'appareil radio, si vous n'utilisez pas l'appareil pour bien longtemps.

N'immergez jamais l'appareil radio et/ou les accessoires dans l'eau ou d'autres liquides.

Ne nettoyez l'appareil radio et le chargeur qu'avec un chiffon très peu humide et sans peluches, n'utilisez aucuns produits de nettoyage ou détergents.

Maintenez les contacts de charge de l'appareil et sur l'accu propres à l'aide d'un chiffon sec.

## INDICATIONS POUR L'ÉLIMINATION DE L'APPAREIL

Ne jetez pas les appareils électriques ou électroniques dans les ordures ménagères! Mais, déposez les appareils défectueux/usés chez un point de rassemblement public. Pour des informations supplémentaires, contactez votre organisation municipale.



Ne jetez pas les accus usés/défectueux dans les ordures ménagères! Mais, déposez les accus (seulement complètement déchargés) chez un point de rassemblement public ou chez votre point de vente. Avant l'élimination de l'accu Li-ion, couvrez ses pôles de batterie à l'aide d'une bande adhésive ou placez l'accu dans un sac en plastique (protection contre court-circuit).

## DONNÉES TECHNIQUES

Gamme des fréquences	: 446.00625 MHz ~ 446.09375 MHz
Nombre de canaux	: 16 (15+S)
Écart des canaux	: 12,5 kHz
Puissance de sortie	: ≤ 500 mW ERP
Modulation	: FM - F3E
Sensibilité	: 0,18 µV
Antenne	: Fixe
Tension de service	: 3,8 V
Accu Li-ion	: 3,8 V / 2000 mAh
Température de service	: -20°C ~ 50°C
Dimension (H x L x P)	: 55 x 120 x 27 mm (sans antenne)
Poids	: 165 g accu inclus

**SOUS-CODES****CTCSS** (en Hz)

Cde	Fr.	Cde	Fr.
01	67,0	20	131,8
02	71,9	21	136,5
03	74,4	22	141,3
04	77,0	23	146,2
05	79,7	24	151,4
06	82,5	25	156,7
07	85,4	26	162,2
08	88,5	27	167,9
09	91,5	28	173,8
10	94,8	29	179,9
11	97,4	30	186,2
12	100,0	31	192,8
13	103,5	32	203,5
14	107,2	33	210,7
15	110,9	34	218,7
16	114,8	35	225,7
17	118,8	36	233,6
18	123,0	37	241,8
19	127,3	38	250,3

**SOUS-CODES CDCSS**

Code	Code	Code	Code	Code	Code
D023N	D122N	D244N	D351N	D466N	D712N
D025N	D125N	D245N	D356N	D503N	D723N
D026N	D131N	D246N	D364N	D506N	D731N
D031N	D132N	D251N	D365N	D516N	D732N
D032N	D134N	D252N	D371N	D523N	D734N
D036N	D143N	D255N	D411N	D526N	D743N
D043N	D145N	D261N	D412N	D532N	D754N
D047N	D152N	D263N	D413N	D546N	
D051N	D155N	D265N	D423N	D565N	
D053N	D162N	D271N	D431N	D606N	
D054N	D165N	D274N	D432N	D612N	
D065N	D172N	D306N	D445N	D624N	
D071N	D174N	D311N	D446N	D627N	
D072N	D205N	D315N	D452N	D631N	
D073N	D212N	D325N	D454N	D632N	
D074N	D223N	D331N	D455N	D654N	
D114N	D225N	D332N	D462N	D662N	
D115N	D226N	D343N	D464N	D664N	
D116N	D243N	D346N	D465N	D703N	



## **GARANTIE DU CONSTRUCTEUR**

**Le freetalk com II est garanti 2 ans.**

La garantie prend effet à la date d'acquisition du produit et ne sera valable que sur présentation de la facture d'achat (ainsi conservez soigneusement la preuve d'achat) ; la période de garantie ne sera pas prolongée en cas de remplacement ou réparation du produit.

La garantie s'applique pour les défauts et vices cachés conformément aux articles 1641 et suivants du Code Civil. Elle comprend uniquement le remplacement des pièces reconnues défectueuses et la main d'œuvre afférente.

Tout dommage, direct ou indirect, causé sur un autre matériel, par une éventuelle défectuosité de cet appareil vendu est exclu de la présente garantie.

### ***EXCLUSIONS (ne sont pas couverts) :***

- Les dommages causés suite à des chocs, ou avaries de transport.
- Les appareils ayant subi des modifications visant à transformer les caractéristiques du constructeur ou les spécifications de la directive européenne.
- Le non respect des caractéristiques d'utilisation (inversion de polarité, mauvaises connexions, autres fonctions non mentionnées dans le manuel d'utilisation...)
- Les dommages causés par l'utilisation d'accessoires non inclus dans le coffret.
- Les pannes intervenues à la suite des interventions effectuées par des tiers non agréés par le constructeur.
- Les dommages causés par l'humidité, une température excessive, une alimentation inadéquate.
- Les accus
- Les frais de port

Le fabricant choisira, à son gré, de réparer ou de remplacer le produit pour répondre à la garantie. Si le produit est remplacé, le fabricant peut éventuellement différer du modèle acheté à l'origine.







FÜR GUTE VERBINDUNG

la marque et la société **Stabo** sont propriété du **Groupe President-Electronics**

Groupe  
**PRESIDENT**  
E L E C T R O N I C S

Siège Social / Head Office France – Route de Sète – BP 100  
34540 BALARUC – Tél. : 04.67.46.27.27 – Fax : 04.67.48.48.49

Site internet : [www.president-electronics.com](http://www.president-electronics.com)

E-mail : [groupe@president-electronics.com](mailto:groupe@president-electronics.com)